

# LISSARDE INOX

Réf. 44 21 23

3 375554 421234

## tête oscillante

pour lissage de finition  
des dalles et chapes

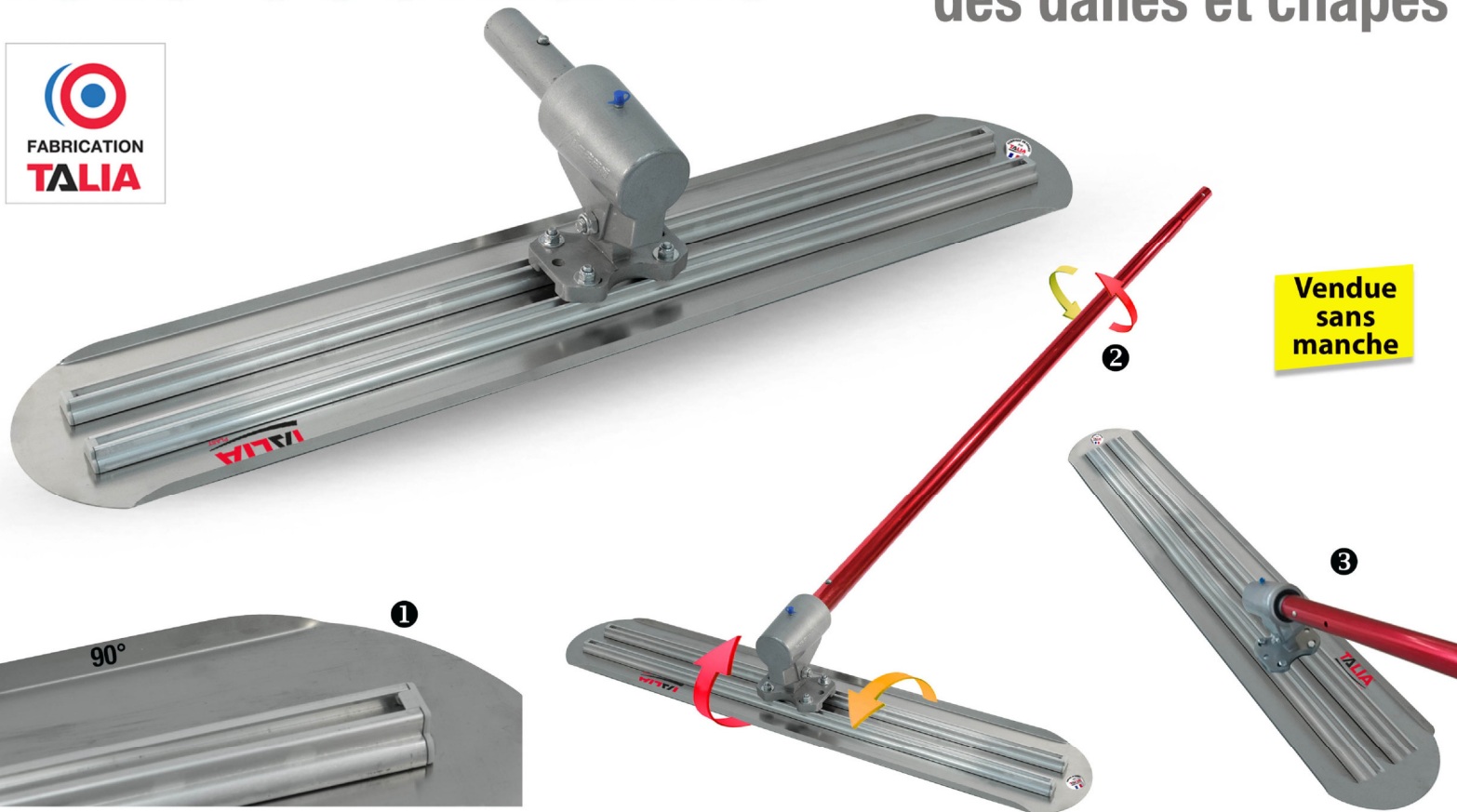

Vendue  
sans  
manche

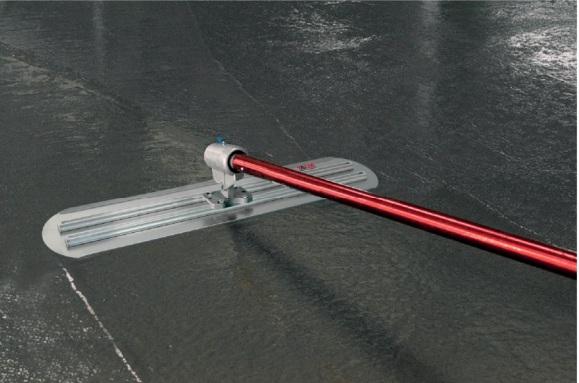
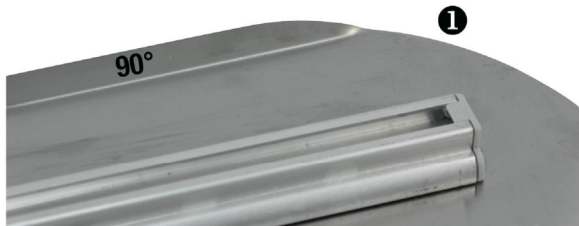

Plateau en INOX écroui 990 x 195mm (épaisseur 0.7mm).  
Bouts ronds et bords pliés à 90° : **évite les traces et l'accroche dans le béton.**  
Deux rails en aluminium sur toute la longueur pour assurer la planéité de la lame.  
Ces rails sont fixés solidement par adhésif et goujons soudés.

Le manche en aluminium (vendu séparément) se clipse sur la rotule fixée au plateau et par simple rotation de ce manche ②, on règle et modifie l'angle du plateau :  
**gain de temps et confort de travail assurés.**

La rotule démontable peut être positionnée à 90° tout le long du double rail pour une utilisation rapprochée ③.

Plusieurs manches peuvent se combiner et permettre de lisser sur de très grandes distances.

Manche aluminium longueur 1,83m ø 45 mm  
disponible réf. 44 21 22



Livré sous film plastique (rotule à monter sur le plateau avec 4 boulons fournis).  
Poids de plateau+rotule: 3,5kg

Merch/442123/05/23

SOFOP taliaplast®  
3 route de la Torse - RN 171 - BP 46  
FR - 44450 Montoir de Bretagne - France  
Commercial France  
Tél. standard : 02 51 16 60 60  
e-mail : commercialfrance@taliaplast.com

TALIAplast® est la marque déposée de la société SOFOP S.A.S  
Société française d'Outils Professionnels - SAS au capital de 10 000 000 Euros - 006 780 514 R.C.S. St Nazaire  
SIREN 006 780 514 - APE 2229B, N° TVA FR 72 006 780 514, identifiant EORI:FR 006 780 514 00037

Service Commercial Export  
Export Sales Department  
Tél : 33 (0)2 51 16 60 86  
Fax : 33 (0)2 40 45 44 64  
e-mail: export@taliaplast.com  
zone Europe: saleseurope@taliaplast.com